



SCANNEN
FÜR MEHR
INFORMATIONEN

Mammoth HD-2



LOCINOX[®]

Let's make it better together

Kraftvoller, hydraulischer Torschließer und 180° Torband

Dieser Hochleistungstorschließer und Torband in einem sind dazu geeignet, die schwersten Tore zu schließen. Der hydraulisch gedämpfte Mammoth in Kombination mit dem kraftvollen selbstschließenden Raptor-Torband ist die perfekte Lösung zum Schließen von Toren bis 200 kg und 2000 mm Breite.



Mehr entdecken: locinox.com | help@locinox.com

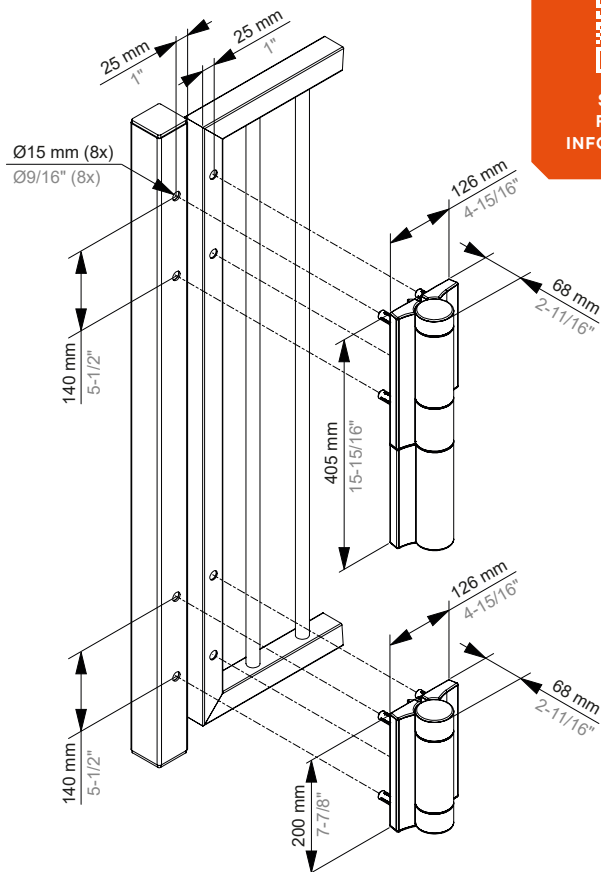

SCANNEN
FÜR MEHR
INFORMATIONEN

LOCINOX

MammothHD-2

Kraftvoller, hydraulischer Torschließer und 180° Torband

Beide Torbänder sind mit Doppellagern ausgestattet, die eine extrem reibungslose Funktion gewährleisten. Das Temperatenausgleichssystem garantiert eine konstante Schließgeschwindigkeit, unabhängig von den Wetterbedingungen. Das Raptor-Torband ist im Lieferumfang enthalten.

Was macht ihn besonders?

- Schließgeschwindigkeit unempfindlich gegen Temperaturschwankungen und Feuchtigkeit
- Vandalismusbeständig
- Für links- und rechtsdrehende Tore
- 2-Wegs verstellbar (2 × 20 mm)



Merkmale

Tor-Typ	Fußgängerdrehtore Maximale Breite: 2000 mm Maximales Gewicht: 200 kg
Profil	Pfostenprofile ab 60 mm Torprofile ab 40 mm
Material	Pulverbeschichtetes Aluminiumgehäuse Kritische Komponenten aus Edelstahl Hydrauliköl mit speziellen Eigenschaften
Öffnungswinkel	180°
Befestigung	Quick-Fix
Montage	Oberflächenmontage Vertikal und horizontal verstellbar: 20 mm
Gesteuertes Schließen	Einstellbare Schließgeschwindigkeit Einstellbarer Endschlag
Witterungsbedingungen	-30°C ⇒ +70°C
Farbe	Silber RAL 9005
Garantie	3 Jahre
Garantie	500.000 Öffnungs-/Schließzyklen Salzsprühnebeltest: 500 h